

MAXIMA ML

4030W

DANE TECHNICZNE:

MAKSYMALNY UDŹWIG JEDNEJ KOLUMNY:	7500 Kg
MAKSYMALNA WYSOKOŚĆ PODNOSZENIA:	1700 mm
DŁUGOŚĆ WIDEŁ:	320 mm
SZEROKOŚĆ WIDEŁ:	380-620 mm
WYSOKOŚĆ KOLUMNY:	2300 mm
CAŁKOWITA DŁUGOŚĆ:	1275 mm
CAŁKOWITA SZEROKOŚĆ:	1100 mm
CAŁKOWITA WYSOKOŚĆ:	3655 mm
CZAS CAŁKOWITEGO WZNOSZENIA:	≤ 90 sec
ZASILANIE:	24V 2 baterie na kolumnę
MOC SILNIKA:	2.2 Kw
WAGA KOLUMNY:	580 kg
CYKLE PRACY NA BATERII:	20 cykli góra/dół (pełne obciążenie)
ŁADOWANIE:	Możliwość doładowywania podczas pracy
ILOŚĆ KOLUMN:	Możliwość podłączenia do 16 kolumn
ŚREDNICA KOŁA:	od 19" do 44"

MAXIMA ML4030W (od 4 do 16 kolumn) jest przeznaczony do montażu, naprawy, konserwacji, wymiany oleju oraz innych usług serwisowych dla pojazdów.



MAXIMA ML4030W elektrohydrauliczny podnośnik kolumnowy wyposażony w elektroniczne sterowanie i synchronizację, sterowanie kolumnami niezależnie lub parami, wyświetlacz LCD z informacjami obsługowymi. Posiada zabezpieczenie hydrauliczno-mechaniczne, zabezpieczenie cieplne przeciążenia silnika, regulacje wideł w zakresie od 16" do 23" oraz zaawansowane precyzyjne sterowanie wyważeniem urządzenia, aby zapewnić doskonałą synchronizację cylindrów hydraulicznych oraz ostatecznie zapewnić płynne podnoszenie i opuszczanie podnośnika.

Podnośnik MAXIMA ML przeznaczony jest do montażu, napraw, konserwacji, wymiany oleju i innych usług serwisowych pojazdów użytkowych, takich jak: pojazdy komunikacji miejskiej, autokary pasażerskie oraz samochody ciężarowe itp.

FUNKCJE:

Unikalny system synchronizacji:

Zapewnia on płynne podnoszenie i opuszczanie podnośnika poprzez nieustanną synchronizację każdej z kolumn.

Przemysłowa konstrukcja:

Jedna z kolumn (kolumna główna sterująca) podnośnika pełni funkcję agenta nośnego, a każda kolumna podnośnikowa jest wyposażona w cylinder nośny, Winda obejmuje również niezależny elektryczny układ sterowania, hydrauliczny zespół napędowy, jak również urządzenie awaryjnego opuszczania w przypadku awarii zasilania.

Unikalna struktura:

Niezależne kolumny znacznie zwiększają mobilność jak i uniwersalność pod względem szerokości jak i rozstawu pod dany pojazd. Ponadto typ budowy „L” zapewnia więcej miejsca do naprawy pod platformą, zyskuje się w ten sposób swobodny przepływ obsługi, urządzeń pod spodem pojazdu.

Wysoka efektywność:

Elektroniczne i hydrauliczne układy sterowania współdziałają z skrzynką sterującą, która znacznie upraszcza konstrukcję przydziału i ułatwia codzienną eksploatację. Sam dźwig jest łatwy w roztawianiu jak i składaniu, może być łatwo przemieszczany dzięki mobilnej konstrukcji.

Gwarancja bezpieczeństwa:

Winda ma podwójną gwarancję bezpieczeństwa pod obciążeniem: tj. blokadę mechaniczną, jest również zaprojektowany z wyłącznikiem krańcowym, dzięki czemu zatrzymuje się w krótkim czasie, gdy zostanie osiągnięta maksymalna wysokość. W przypadku jakichkolwiek nieoczekiwanych awarii zasilania, podnośnik można opuścić bez użycia energii z sieci.

Dodatkowo, podnośnik jest wyposażony w zabezpieczenie przed przeciążeniem.

WYMAGANIA POSADZKI:

Fundament i podłoże powinno wytrzymać nacisk min. 15 Mpa

Nachylenie podłoża: nie większe niż 1:200

Nierówność podłoża w zasięgu pracy kolumn: max. 10 mm

Możliwość pracy w pomieszczeniach zamkniętych oraz na zewnątrz

Dopuszczalna temperatura pracy otoczenia: 5 °C – 40 °C

Dopuszczalna wilgotność powietrza: 50%/40 °C – 90%/20 °C



MOŻLIWOŚĆ PODŁĄCZENIA
OD 4 DO 16 KOLUMN



PANEL KONTROLNY LCD



WYMIARY KOLUMN

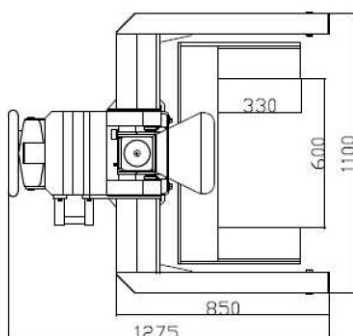
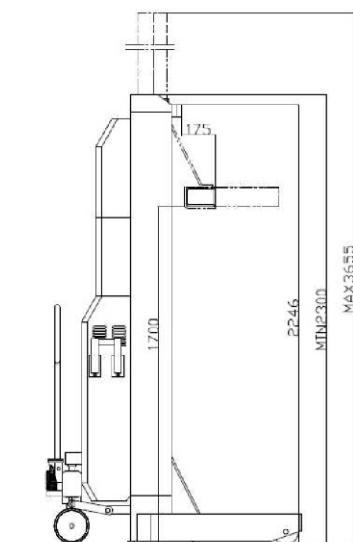

WYPOSAŻENIE OPCJONALNE
PODPORA MONTAŻOWA 7500 kg

